



ОТДЕЛ ОБРАЗОВАНИЯ МУНИЦИПАЛЬНОГО
ОБРАЗОВАНИЯ ОТРАДНЕНСКИЙ РАЙОН
МУНИЦИПАЛЬНОЕ БЮДЖЕТНОЕ
ОБРАЗОВАТЕЛЬНОЕ УЧРЕЖДЕНИЕ
ДОПОЛНИТЕЛЬНОГО
ОБРАЗОВАНИЯ ЦЕНТР ДЕТСКОГО ТВОРЧЕСТВА
СТАНИЦЫ УДОБНОЙ

Принята заседании
педагогического совета
от «17» март 2023 г.
Протокол № 4

Утверждено
Директор МБОУДО ЦСТ ст. Удобной
Ю. Ф. Никольская
«17» март 2023 г.



ДОПОЛНИТЕЛЬНАЯ ОБЩЕОБРАЗОВАТЕЛЬНАЯ
ОБЩЕРАЗВИВАЮЩАЯ ПРОГРАММА
ТЕХНИЧЕСКОЙ НАПРАВЛЕННОСТИ

«Бумажная пластика»

Уровень программы: *стартовый (ознакомительный)*

Срок реализации программы: *1 год (/144 ч)*

Возрастная категория: *от 7 до 15 лет*

Форма обучения: *очная*

Вид программы: *модифицированная*

Программа реализуется на бюджетной основе

ID - номер Программы в Навигаторе: 5631

Автор-составитель:
Татевосян Елена Михайловна,
педагог дополнительного образования

Содержание

Раздел 1. «Комплекс основных характеристик программы: объём, содержание, планируемые результаты»

1. Пояснительная записка	3
1.1. Направленность	5
1.2. Актуальность программы	5
1.3. Отличительные особенности	6
1.4. Адресат программы	7
1.5. Уровень	7
1.6. Цели и задачи	7
1.7. Объём и срок освоения программы	8
1.8. Формы обучения, режим занятий, периодичность и продолжительность занятий	8
1.9. Особенности организации образовательного процесса	8
1.10. Учебный план	9
1.11. Содержание учебного плана	10
1.12. Планируемые результаты	11

Раздел 2. «Комплекс организационно-педагогических условий, включающий формы аттестации»

2.1. Календарный учебный график	13
2.2. Условия реализации программы	17
2.3. Формы аттестации	17
2.4. Оценочные материалы	17
2.5. Методические материалы	18
2.6. Рабочие программы (модули) воспитания, календарный план воспитания	19
2.7. Список литературы	24

Приложения	25
-------------------	-----------

Раздел 1. «Комплекс основных характеристик программы: объём, содержание, планируемые результаты»

1. Пояснительная записка

Модифицированная дополнительная общеобразовательная программа «Бумажная пластика» разработана и составлена в соответствии с общей концепцией воспитания, на основе нормативных документов, с учетом современных методик и форм обучения:

- Федеральный закон Российской Федерации от 29 декабря 2012 г. № 273-ФЗ «Об образовании в Российской Федерации»;
- Приказ Министерства образования и науки РФ от 27 июля 2022 года № 629 организации и осуществления образовательной деятельности по дополнительным общеобразовательным программам»;
- Стратегия развития воспитания в Российской Федерации до 2025 года, утвержденная распоряжением Правительства РФ от 29 мая 2015 года № 996-р).;
- Концепция развития дополнительного образования детей, утвержденная распоряжением Правительства Российской Федерации от 31 марта 2022 года № 678-р;
- Постановление Главного государственного санитарного врача Российской Федерации от 28 сентября 2020 года №28 «Об утверждении санитарных правил СП 2.4.3648-20 «Санитарно-эпидемиологические требования к организациям воспитания и обучения, отдыха и оздоровления детей и молодежи»;
- Письмо Министерства образования и науки России от 18.11.2015 № 09-3242 «О направлении информации» (Методические рекомендации по проектированию дополнительных общеразвивающих программ (включая разноуровневые программы);

Методические рекомендации по проектированию дополнительных общеразвивающих программ и программ электронного обучения от 15 июля 2015 г.

При разработке предлагаемая дополнительная образовательная программы использовались различные программы данной направленности: программа «Бумажные фантазии» (Котова Наталья Васильевна), программа «Бумагопластика» Иващенко Н.С.), программа «Волшебная бумага» (Красильникова Галина Витальевна), программа «Страна творчества» (Булгакова Татьяна Александровна), а также разнообразные методические пособия, журналы по бумагопластике и оригами.

Программа включает в себя знакомство с технологией изготовления бумаги, различные техники и приемы художественной работы с ней, систематизирует сведения о бумаге в стройную структуру в сознании ребенка, открывает перед воспитанником большой спектр возможностей для творческой самореализации. Программа способствует организации

образовательного пространства, направленного на удовлетворение потребностей родителей в художественно-техническом развитии ребенка, в формировании его творческого мышления, пространственного воображения, воспитании художественно-эстетических аспектов личности ребенка.

В наше время бумага является простым и очень доступным, но удивительным материалом. С одной стороны, он - тонкий и хрупкий, с другой – пластичный и прочный. Первые упоминания о бумаге относятся ко II веку до н. э. (северная провинция Китая). Древние японские хроники “Нихонги” утверждают, что секрет изготовления бумаги был завезён из Китая в Японию в 610 г. н. э. Официальным же признанием появления нового для страны материала считается доклад чиновника Цай Луня императору о существовании технологии для изготовления нового прекрасного материала для письма. В VI – VII в. н.э. в Китае уже ходили по рукам бумажные деньги Фей-тянь (летающие монеты). Китайцы ревностно хранили секрет производства бумаги. Однако, легенда рассказывает, что в начале VII в. н.э. странствующий буддийский монах Дан Хо, который “был богат знаниями и умел делать бумагу и тушь”, добирается до Японии, где и раскрывает свой секрет. Спустя столетие японцы производят бумагу уже сами и используют ее не только для письма, но и для производства ширм, зонтиков, окон и даже одежды.

Бумага – это очень удобный материал для детских рук. Каждое движение при освоении разнообразных техник в работе с бумагой требует определенных волевых усилий. Бумажное моделирование дает возможность развивать волевые качества и творческие способности, которые необходимы каждому человеку в любой профессии. Кроме того, различные техники по работе с бумагой помогают развивать мелкую моторику рук и через нее отделы головного мозга, что положительно сказывается в освоении ребенком общеобразовательных предметов.

Особое внимание в программе отводится практической работе, при выполнении которой обучающиеся знакомятся с рабочими технологическими операциями, порядком их выполнения при изготовлении изделий, учатся подбирать необходимые виды бумаги и инструментарий. Используемые, в процессе реализации программы, современные педагогические технологии, такие как учебно-исследовательская деятельность, интеллектуальная игра, технология образовательного события и метод проектов способствуют формированию у обучающихся инициативности, активности, заинтересованности в результатах деятельности. Благодаря таким технологиям обучающиеся учатся определять цели и задачи, составлять план, выбирать средства и способы деятельности, распределять обязанности в паре и в группе, оценивать результаты, корректировать свою деятельность. Все это необходимо современному человеку, чтобы осознать себя гармонично развитой личностью.

1.1. Направленность дополнительной образовательной программы. Предлагаемая дополнительная образовательная программа

имеет **техническую направленность**, ориентирована на развитие творческих способностей детей в области прикладного творчества и способствует воспитанию гармоничной личности.

1.2. Актуальность программы ясно видится в активизации конструктивно-пространственного мышления и фантазии ребенка, что, без сомнения, оказывает положительное влияние на способности к изобретательству и развитию его творческого начала, сподвигнет на поиск творческих путей решения задач, возникающих перед ним.

Программа «Бумажная пластика» развивающе действует на мелкую моторику пальцев рук, благодаря чему, стимулируется работа отделов головного мозга. Кроме того, наличие большого числа нервных окончаний на ладонях и воздействие на них при работе, оказывает оздоравливающий эффект на организм, т.к. с древних времен известна, и сегодняшними учеными подтверждена, прямая взаимосвязь нервных окончаний с внутренними органами в организме человека (суджок-терапия).

К тому же расширение знаний в этой области (бумажное моделирование) будет помогать в математике, геометрии (формируется пространственное мышление) и черчении. Навыки работы с инструментами и материалами будут полезны и в школе и дома. В процессе занятий воспитываются: усидчивость, терпеливость, умение доводить начатое до конечного результата, формируются эстетические способности и проявляются собственные неповторимые черты характера. Умение сделать что-то интересное своими руками приводит ребят в неопиcуемый восторг и повышает их самооценку, что немаловажно.

Новизна программы заключена в использовании различных техник и приемов по работе с одним, но многообразным материалом – бумагой. Нестандартно сформулированная задача, при работе с хорошо знакомой бумагой, активизирует творческие задатки детей, будит их воображение, помогает выйти за рамки сугубо технической работы на уровень элементарной творческой деятельности.

Педагогическая целесообразность заключается в создании образовательной среды для выявления и развития общих и специальных способностей учащихся средствами декоративно-прикладного творчества. Предполагаемые в программе виды деятельности, являются целесообразными для детей школьного возраста т. к. способствуют: стимулированию познавательных процессов, развитию личных качеств, коммуникативных навыков, созданию социокультурной среды общения, развитию творческих способностей, поддержанию стремления к самостоятельной деятельности, творческому использованию жизненного опыта детей.

Программа адаптирована для реализации в условиях временного ограничения занятий в очной (контактной) форме и включает все необходимые инструменты электронного обучения (онлайн формы организации образовательного процесса).

1.3. Отличительные особенности программы

Отличительной особенностью программы является ее вариативность и мобильность от простого к сложному в любой из тем (в зависимости от уровня обучаемых), в ее терапевтическом воздействии.

Многообразие видов бумаги (фольга, калька, картон, газетная, упаковочная, обои, писчая и т.д.) позволяет использовать её в разных видах деятельности. Добавление других веществ в состав бумаги расширило область её применения (от использования в домашнем убранстве до театральных декораций).

Программа включает в себя знакомство с технологией изготовления бумаги, различные техники и приемы художественной работы с ней, систематизирует сведения о бумаге в стройную структуру в сознании ребенка, открывает перед воспитанником большой спектр возможностей для творческой самореализации. Программа способствует организации образовательного пространства, направленного на удовлетворение потребностей родителей в художественно-техническом развитии ребенка, в формировании его творческого мышления, пространственного воображения, воспитании художественно-эстетических аспектов личности ребенка.

Аппликация из геометрических фигур очень удобная техника, особенно для воспитанников, у которых нет еще навыков по вырезанию. Из нарезанных геометрических фигур можно создавать аппликации в мозаичной технике. Для этой работы подойдут любых размеров цветные фигуры. Мозаичная техника хороша для получения первичных навыков при работе с бумагой и ножницами.

Оригами – японское искусство складывания из бумаги распространилось далеко за пределами Японии. Оригами используется в настоящее время не только для развлечения или отдыха, но и для образования: в школах и институтах, в реабилитационных центрах (элементы изопространственного складывания применяются в космических технологиях, при разработке и создании инженерных архитектурных сооружений).

Модульное оригами (или 3D Origami) — создание объёмных фигур из треугольных модулей оригами, придуманных в Китае. Целая фигура собирается из множества одинаковых частей (модулей). Каждый модуль складывается по правилам классического оригами из одного листа бумаги, а затем модули соединяются путем вкладывания их друг в друга. Иногда для прочности добавляют клей. Появляющаяся при этом сила трения не даёт конструкции распасться.

Изготовление объёмных фигур и моделей. Любой начинающий моделист должен знать основы работы с бумагой. От этих элементарных знаний зависит качество создаваемых бумажных моделей. Как и любая хорошая привычка, азы моделирования нужно довести до автоматизма в сознании ребёнка. Данный вид деятельности не только способствует творческому развитию, но и развивает в ребёнке усидчивость, аккуратность,

моторику рук.

Техника квиллинга или бумажной филиграни представляет собой узоры из бумажных лент. Узкие полоски бумаги скручивают, пальцами придают нужную форму и склеивают в композицию. Техника бумажной филиграни существует примерно пятьсот лет. В этой технике можно выполнять открытки, игрушки (подвесные), картины и т. д.

Техника вырезания силуэтов и узоров, не смотря на сложность исполнения, увлекательна и интересна детям. Вырезание снежинок – наиболее известная форма работы с узором в этой технике. Силуэтное вырезание осваивается с изготовления фонариков витражей или картин - витражей.

1.4. Адресат программы.

Принимаются дети в возрасте от 7 до 15 лет без специальных знаний и требований к предварительной подготовке, имеющие интерес к техническому творчеству (рисование, моделирование, дизайн, и др.). Запись на обучение производится без специального отбора по желанию родителей и детей. В связи с этим группы комплектуются с учетом интересов и степени подготовленности детей, возможен разновозрастный.

1.5. Уровень программы – стартовый (ознакомительный).

Срок реализации – 1 год (144 ч.) Количество часов в неделю – 4 часа. Занятия проводятся 2 раза в неделю по 2 часа.

1.6. Цели и задачи программы

Цель обучения: приобщение учащихся к декоративно-прикладному творчеству посредством освоения техники бумажной пластики.

Задачи:

Образовательные:

- познакомить детей с историей появления бумаги.
- познакомить воспитанников с видами, различными свойствами бумаги и технологией её изготовления.
- способствовать овладению детьми специальной терминологией.
- научить детей работать с инструментами по общепринятым правилам с учетом техники безопасности.

Развивающие:

- развитие таких качеств, как самостоятельность, усидчивость, аккуратность. Развитие внимания, памяти, мышления, воображения.

Воспитательные:

- воспитать трудолюбие, взаимопомощи при выполнении работы.

1.7. Объем и сроки реализации

дополнительной общеобразовательной программы рассчитаны на один учебный год 144ч., 36 учебных недель.

1.8. Форма обучения – очная. Расписание составлено в соответствии с Санитарными нормами и правилами СанПиН 2.4.4.1251033172-14 «О введении в действие санитарно–эпидемиологических нормативов». Форма организации работы - групповая, используется дифференцированно-индивидуальный подход в практической деятельности (работа в парах; работа в малых группах). Состав группы постоянный. Два раза в неделю, по два часа, (144 час. в учебный год).

1.9. Особенности организации образовательного процесса. Интеллектуальные возможности учащихся 7 лет во многом отличаются от детей 15 лет. Педагогический подход учитывает вариативные возможности программы, т.к. необходимо адаптировать сложный материал к данному (младшему школьному) возрасту. Группа формируется из учащихся одного, или разных возрастов, учитывая младший и средний состав.

На занятиях применяется технология личностно-ориентированного обучения с целью раскрытия возможностей каждого, для организации в дальнейшем совместной познавательной, творческой деятельности (создание коллективной работы). В процессе занятий идет работа над развитием интеллекта, мелкой моторики, творческих задатков, логического и пространственного воображения, мышления. Знание индивидуальных особенностей учащихся позволяет эффективно использовать стимулирующее влияние коллектива на учебную деятельность каждого ребенка. Неоспоримым преимуществом занятия, является возможность соединения фронтальных и групповых форм обучения (мастер-класс, тематическая мастерская, в том числе работа над сценарием, защите проектов). При организации образовательного процесса широко используются разнообразные традиционные и не традиционные формы проведения занятий: практическое занятие, занятие-консультация, занятие-презентация, виртуальное путешествие, выставки, конкурсы.

Применение методов репродуктивной деятельности на практических занятиях позволяет существенно повысить мотивацию учащихся, организовать их творческую и исследовательскую работу, развивать творческие способности, математическое и логическое мышление.

1.10. Учебный план

№ п/п	Наименование разделов, блоков, тем	Количество часов учебных занятий			Формы учебных аттестаций контроля
		Всего часов	Теоретические	Практические	
1	Введение. Диагностирование знаний и умений обучающихся. История оригами	2	2	–	Устный опрос
2	Аппликация	34	2	32	Наблюдение, самооценка работ, осмотр изделий
3	Знакомство с оригами	30	2	28	Наблюдение самооценка работ, осмотр изделий
4	Модульное оригами	76	6	70	Наблюдение самооценка работ, осмотр изделий
5	Итоговое занятие	2	2	–	Коллективная выставка
	Итого:	144	14	130	

1.11. Содержание учебного плана

1. Введение (2 ч.) История бумаги. Виды бумаги. Знакомство с инструментами и материалами. *(Приложение 1)*

Беседа по технике безопасности. Инструктаж по охране труда. Правила пользования инструментами и приспособлениями. Правила поведения на занятии.

Диагностика. В начале года (1 год обучения) - диагностика уровня ЗУН обучающихся, проверка их готовности к занятиям в объединении. В середине и конце учебного года проводится диагностика усвоения

обучающимися ЗУН, полученных за время обучения в объединении.

2. Аппликация (34 ч.). Аппликация по образцу и составление собственных композиций.

Практика: способы разметки бумаги (шаблон, трафарет, сгибание, линейка), вырезание по контуру, способы соединения деталей. Плоская аппликация, аппликация из геометрических фигур.

Аппликация из простейших геометрических фигур: треугольник, квадрат, прямоугольник, круг, овал.

Практика: вырезание и вырывание фигур из бумаги. Составление мозаики.

Аппликация из салфеток (10 ч.). Торцевание - техника работы с креповой (гофрированной) бумагой. Торцевание - мозаика из трубочек - торцовочек выполняется на бумаге и пластилине. В этой технике детьми выполняются интересные поделки-игрушки, цветы и чудесные ковры-картины размером с ватманский лист вызывают восхищение и удивление у всех, кто их видит.

Кажется невероятным, что такие сложные работы выполняются очень легко.

Практика: технология подготовки салфеток к работе. Выбор основы для аппликации.

Аппликация по готовым шаблонам (14 ч.). Перевод шаблонов на цветную бумагу и картон. Составление композиций, открыток, панно.

Объемная аппликация (8 ч.). Составление композиций из моделей оригами на основе базовых форм. Открытки к праздникам. Цветы из бумаги. Составление букетов и цветочных композиций. Изготовление рамки из чертежной бумаги для оформления изделий. Практика: способы и приёмы работы в технике бумагопластика; выбор сюжета, составление эскизов, изготовление объёмных деталей, оформление готовых работ в рамку.

3. Знакомство с оригами (30 ч.). Термины, принятые в оригами. Приемы складывания. Условные обозначения, принятые в оригами. Изготовление квадрата из прямоугольного листа бумаги. Понятие «базовой формы». Изучение видов базовых форм, складывание изделий на их основе. Виды складок. Работа с инструкционными картами, демонстрирующими процесс складывания. (*Приложение 2*)

Базовые формы:

«Треугольник» (8 часов)

«Дверь» (2 часа)

«Конверт» (2 часа)

«Двойной треугольник» (2 часов)

«Воздушный змей» (4 часа)

«Двойной квадрат» (4 часа)

«Рыба» (8 часа)

«Катамаран» (2 часа)

«Дом» (2 часа) Изготовление фигур (18 ч.).

Изготовление плоских и объёмных изделий из бумаги, бумаги.

Оформление готового изделия.

Практика: базовые формы оригами, оригамные композиции, объёмное оригами.

4. Модульное оригами (76 ч.). Изготовление модулей 3 видов. Технология соединения модулей. Сборка изделий и составление композиций. Комбинирование модулей. Коллективные и индивидуальные работы. Работа с модулями разных размеров. Изготовление изделий по собственным проектам.

Модуль «Трилистник» (4 часа). Модуль «Супершар» (8 часов). Модуль «Треугольник» (58 часов).

Практика: Изготовление модулей 3 видов. Технология соединения модулей. Сборка изделий и составление композиций. Комбинирование модулей. Коллективные и индивидуальные работы. Работа с модулями разных размеров. Изготовление изделий по собственным проектам.

Итоговое занятие (2 ч.). Беседа на тему «Оригами в нашей жизни», оформление выставки работ обучающихся, составление альбома лучших работ, защита творческих проектов.

1.12. Планируемые результаты освоения программы

К концу обучения воспитанник среднего уровня освоения учебной программы способен продемонстрировать:

Познавательные:

Знает основные вехи из истории бумаги.

Знаком с технологией изготовления бумаги, может перечислить предметы, относящиеся к бумажной продукции. Знает виды и свойства бумаги.

Осознанно использует специальную терминологию в образовательном процессе.

Соблюдает правила техники безопасности и грамотно обращается с инструментами.

Развивающие:

Лучше владеет пальцами рук при выполнении операций складывания и вырезания бумаги, увеличилась сила нажима при сгибании плотных видов бумаги.

Глазомер ребенка позволяет соотносить размер деталей фигур, точно делить лист и детали изделия на необходимые части.

Объемно-пространственное видение позволяет точно соотносить параметры изделия при изготовлении объемных фигур.

Личностные:

Воспитанник проявляет основы культуры ручного труда: завершает начатую работу, экономно расходует материалы, содержит в порядке рабочее место.

Старается узнавать новое о культуре других народов.

В общении с педагогом и учащимися проявляет терпение, уважение, понимание.

Раздел 2. «Комплекс организационно-педагогических условий, включающий формы аттестации»

2.1. КАЛЕНДАРНЫЙ УЧЕБНЫЙ ГРАФИК

п/п	Дата	Тема занятия	Ко л- во час ов	Время проведе ния занятия	Форма занятия	Место проведени я	Форма контро ля			
1. Вводное занятие (4ч.)										
1		Введение. ТБ при выполнении различных видов работ. Игра «Будем дружить»	2		Лекция, игра	Кабинет № Начальная школа МБОУСО Ш №	опрос			
2		Диагностика знаний и умений обучающихся. История оригами <i>Прил. №3</i>	2		Дискуссия, лекция		Опрос			
2. Аппликация (34 ч.)										
3		<i>Из геометрических фигур:</i> Крокодил	2		Лекция, самостоятельная работа	Кабинет № Начальная школа МБОУСО Ш №	Наблюдение, самооценка работ, осмотр изделий			
4		Ваза с ромашками	2							
5		Клоун в цирке	2							
6		Сова	2							
7		Рыбка	2							
8		Мышка	2							
9		Поросёнок	2							
10		<i>Объемная:</i> Апельсин	2							
11		Бабочка	2							
12		Магнит на холодильник	2							
13		Открытка с тюльпаном	2							
14		Из салфеток(торцевание): Цветок для бабушки (открытка)	2							
15		Дерево (сувенир)	2							
16		Гиацинт	2							
17		Любимый край(картинка). Зарисовка, подготовка и торцевание	2							
18		Любимый край. Торцевание	2							
19		Цветы из стикеров(Панно)	2							
2. Знакомство с оригами (30 ч.)										
20		История оригами. Форма треугольник. Складывание стаканчика и фуражки	2							

21		Складывание птиц: синица и снегирь. Составление композиции	2		Лекция, самостоятельная работа	Кабинет № Начальная школа МБОУСО Ш №	Наблюдение, самооценка работ,
22		Изготовление яхты и парохода. Составление композиции	2				
23		Форма-дверь. Поросёнок и бурёнка. Составление композиции	2		Лекция, самостоятельная работа	Кабинет № Начальная школа МБОУСО Ш №	осмотр изделий
24		Складывание голубя. Составление композиции	2				
25		Форма-конверт. Рыбка-бабочка, водоросли и камешки	2				
26		Форма –двойной треугольник. Лилия.	2				
27		Форма-воздушный змей.	2				
28		Курочка и петушок. Композиция «Домик в деревне»	2				
29		Форма-двойной квадрат. Золотая рыбка, краб	2				
30		Жаба. Композиция «Островок в пруду»	2				
31		Форма-рыба. Царевна-лебедь	2				
32		Композиция «Закат над лебединым озером»	2				
33		Пингвин, складывание двумя способами.	2				
34		Изготовление композиции «пингвин на льду»	2				
4. Модульное оригами (76ч.)							
35		Модуль «Трилистник». Техника складывания модулей. Подснежник.	2		Лекция, самостоятельная работа	Кабинет № Начальная школа МБОУСО Ш №	Наблюдение, самооценка работ, осмотр изделий
36		Подснежник. Сборка цветка	2				
37		Техника изготовления модуля «супершар». Кукла Пьеро.	2				
38		Сборка модулей. Оформление куклы.	2				
39		Изготовление модулей для Мальвины	2				
40		Сборка модулей и оформление лица.	2				
41		Технология складывания модуля «Треугольник». Изготовление модулей	2				

42	Пингвинчик. Сборка.	2			
43	Пингвинчик. Сборка и оформление	2			
44	Изготовление модулей для птицы Лебедь	2			
45	Складывание модулей (350 шт.)	2			
46	Начало сборки, основание	2			
47	Сборка крыльев	2			
48	Сборка шеи и головы	2			
49	Ваза для цветов. Изготовление модулей	2			
50	Заготовки модулей	2			
51	Сборка вазы. Изготовление модулей	2			
52	Завершение работы. Оформление	2			
53	Ромашки. Изготовление модулей	2			
54	Изготовление модулей. Сборка и изделие	2			
55	Яйцо пасхальное на подставке	2			
56	Изготовление модулей	2			
57	Сборка пасхального яйца и подставки	2			
58	Зайка. Изготовление модулей	2		Лекция, самостоятельная работа	Кабинет № Начальна яшкола МБОУСО Ш №
59	Изготовление модулей. Сборка	2			
60	Изготовление модулей. Сборка	2			
61	Изготовление модулей. Сборка, оформление	2			
62	Бабочка. Изготовление модулей	2			
63	Изготовление модулей	2			
64	Изготовление модулей и сборка. Оформление в рамку	2			
65	Пингвинёнок-морячок. Изготовление модулей	2			

66		Изготовление модулей. Сборка изделия из модуля	2				
67		Зайка. Изготовление модулей	2				
68		Изготовление модулей	2				
69		Сборка туловища	2				
70		Сборка головы	2				
71		Оформление Зайки	2				
5. Итоговое занятие (2 ч.)							
72		Итоговое занятие. Выставка работ	2		Выставка , дискуссия	Кабинет № Начальная школа МБ ОУСОШ №	Выставка , Коллективная

2.2. Условия реализации программы

Программа рассчитана на 1 год обучения в объеме 144 часа финансирования за счёт средств сертификата персонифицированного финансирования (далее – ПФДО).

Материально-техническое обеспечения

Материально-техническая база

Столы, стулья, классная доска. Индивидуальные инструменты и материалы приобретаются и приносятся воспитанниками (ножницы, клей, бумага, линейка, карандаш).

Специальные инструменты предоставляет педагог и базовое учреждение (фигурные ножницы, резак, специальная бумага, специальный клей, краска).

Формы организации образовательной деятельности и режим занятий

Количество детей в группе не более 12 человек. Занятия проводятся 2 раза в неделю по 2 часа.

2.3. Формы аттестации

Формы контроля и оценочные материалы.

У каждого ребенка свои достижения. Важно его продвижение от момента начала занятий. Его умения можно сравнивать только с его возможностями и умениями в прошлом. Одному надо больше времени для освоения инструментов, другому надо научиться управлять своими пальцами, иному – терпением. Оценивая работу воспитанника необходимо акцентировать внимание на том, что удалось, рекомендуя улучшать то, что пока не удается. В дальнейшем выполняются работы для выставки, что является одной из положительных оценок.

2.4. Оценочные материалы

Показы друг другу, просмотры работ, соревнование, вернисаж, выставка, конкурс.

В начале обучения для поддержки интереса ребенка к занятиям, придания ему уверенности в себе педагог использует положительное оценивание. По мере продвижения вперед, успехи отмечаются грамотами или поощрениями в виде материалов для работы.

Виды контроля

Начинаются занятия со знакомства с детьми и диагностики их умений, навыков, знаний на данный период времени. Это происходит на первом занятии и в процессе курса. Последующий контроль осуществляется на этапах изготовления изделия через общение с ребенком путем наблюдения.

По способу проведения используется фронтальный и индивидуальный контроль. Первоначальный и промежуточный контроль проходит в процессе занятия. (*Приложения 3, 4,*) при поэтапном объяснении изготовления изделия. В конце занятия подводится итог по конечному результату с возможной коррекцией изделия.

Критерии оценки

Выполненные детьми работы оцениваются по следующим критериям:

- точность выполнения,
- аккуратность изделия,
- эстетичность работы,
- наличие творческого проявления (нововведение),
- оригинальность (если изделие выполняется не по образцу).

2.5. Методические материалы.

Программа предусматривает знакомство с новыми видами техник по работе с бумагой, если таковые появились и на усмотрение педагога. Новые темы могут включаться в рабочем порядке взамен существующих, или за счет их сокращения.

Примерное построение учебного занятия

Организационная часть: занятие начинается с подготовки рабочего места и проверки наличия необходимых инструментов и материалов. Проходит разминка со специальными упражнениями для рук (кисти рук и пальцы), для глаз.

Вводная часть: сообщение темы происходит через рассказ истории, сказки, события, связанного с темой занятия.

Основная часть: Поэтапное выполнение изделия. /Выполнение по схеме./ Дается задача и намечаются пути ее решения, а выполнение происходит самостоятельно.

Итоговая часть: обсуждается изделие и возможная сфера его применения.

Ребята знакомятся с бумагой как материалом с различных сторон. Происходит это через исторический экскурс и практические наблюдения в ходе опытов. Они знакомятся с различными ее видами и применением в жизни, узнают свойства бумаги.

Знакомство с различными техниками работы с бумагой выстраивается по степени усложнения. Тематика выполняемых работ соотносится календарными праздниками и мероприятиями учреждения, в котором проводятся занятия.

Техники по работе с бумагой: аппликация, оригами, модульное оригами, кусудама, цветы, объемное моделирование, скульптура, декупаж.

Осваивая технику оригами, ребята, знакомятся с базовыми формами складывания, с превращениями прямоугольников в квадраты и квадратов в круги, складывают фигурки растений, животных, людей, различных предметов, сказочных героев.

Объемное моделирование представляет собой изготовление различных изделий с использованием в их основе цилиндра, конуса, куба, параллелепипеда, пирамиды и т.д.

Выполняются работы на выставку.

Темы для работ: растения, животные, люди, бытовые предметы, украшения, герои литературных произведений, архитектура и техника,

праздники.

Изделие может иметь свое назначение. Это может быть подарок или оформление предполагаемого подарка: открытки, сумочки, коробочки, закладки, самостоятельные фигурки, вазы, цветы, куклы и т.д.

2.6. Рабочая программа воспитания педагога дополнительного образования

на 20 ____ – 20 ____ учебный год

Цель воспитания создание условий для формирования социально-активной, творческой, нравственно и физически здоровой личности, способной на сознательный выбор жизненной позиции, а также к духовному и физическому самосовершенствованию, саморазвитию в социуме.

Задачи воспитания

- способствовать развитию личности обучающегося, с позитивным отношением к себе, способного вырабатывать и реализовывать собственный взгляд на мир, развитие его субъективной позиции;
- развивать систему отношений в коллективе через разнообразные формы активной социальной деятельности;
- способствовать умению самостоятельно оценивать происходящее и использовать накапливаемый опыт в целях самосовершенствования и самореализации в процессе жизнедеятельности;
- формирование и пропаганда здорового образа жизни.

Результатом воспитания является добросовестная работа педагогов, направленная на достижение поставленной цели, которая *позволит ребенку* получить необходимые социальные навыки, которые помогут ему лучше ориентироваться в сложном мире человеческих взаимоотношений, эффективнее налаживать коммуникацию с окружающими, увереннее себя чувствовать во взаимодействии с ними, продуктивнее сотрудничать с людьми разных возрастов и разного социального положения, смелее искать и находить выходы из трудных жизненных ситуаций, осмысленнее выбирать свой жизненный путь в сложных поисках счастья для себя и окружающих его людей.

Приоритетные направления в организации воспитательной работы

Гражданско-патриотическое воспитание: формирование патриотических, ценностных представлений о любви к Отчизне, народам Российской Федерации, к своей малой родине, формирование представлений о ценностях культурно-исторического наследия России, уважительного отношения к национальным героям и культурным представлениям русского народа.

Духовно-нравственное воспитание формирует ценностные представления о морали, об основных понятиях этики (добро и зло, истина и ложь, смысл жизни, справедливость, милосердие, проблеме нравственного выбора, достоинство, любовь и др.), о духовных ценностях народов России, об уважительном отношении к традициям, культуре и языку своего народа и др.

народов России.

Художественно-эстетическое воспитание играет важную роль в формировании характера и нравственных качеств, а также в развитии хорошего вкуса и в поведении.

Спортивно-оздоровительное. Физическое воспитание содействует здоровому образу жизни.

Трудовое и профориентационное воспитание формирует знания, представления о трудовой деятельности; выявляет творческие способности и профессиональные направления обучающихся.

Воспитание познавательных интересов. Воспитание познавательных интересов формирует потребность в приобретении новых знаний, интерес к творческой деятельности.

Работа с коллективом обучающихся

-формирование практических умений по организации органов самоуправления этике и психологии общения, технологии социального и творческого проектирования;

-обучение умениям и навыкам организаторской деятельности, самоорганизации, формированию ответственности за себя и других;

-развитие творческого культурного, коммуникативного потенциала ребят в процессе участия в совместной общественно – полезной деятельности;

-содействие формированию активной гражданской позиции;

-воспитание сознательного отношения к труду, к природе, к своему городу.

Работа с родителями

-организация системы индивидуальной и коллективной работы с родителями(тематические беседы, собрания, индивидуальные консультации)

-содействие сплочению родительского коллектива и вовлечение в жизнедеятельность кружкового объединения (организация и проведение открытых занятий для родителей в течение года)

-оформление информационных уголков для родителей по вопросам воспитания детей.

Методы воспитательной работы с детьми:

- методы формирования познания – убеждение, инструктаж, рассказ, лекция, беседа, объяснение, разъяснение, пример, диспут;
- методы организации деятельности и формирования опыта поведения – упражнение, поручение, педагогическое требование, общественное мнение, воспитательные ситуации;
- методы стимулирования – мотивация – соревнование, поощрение.

**Календарный план воспитательной работы
кружка «Бумажная пластика» на 20__ – 20__ учебный год**

	Наименование мероприятий	Дата	Вид деятельности	Ответственный
Сентябрь				
1	«День открытых дверей»		Выставка	Татевосян Е. М.
2	Посвящение в кружковцы»		Акция	Татевосян Е. М.
3	«Безопасность-это важно! Знать об этом должен каждый»		Квест-игра	Татевосян Е.М.
4	«Азбука пешехода»		Акция	Татевосян Е.М.
Октябрь				
5	День пожилого человека		Изготовление сувениров	Татевосян Е.М.
6	«Подарок учителю»		Изготовление сувениров	Татевосян Е.М.
7	«Кубанское казачество»		Беседа	Татевосян Е.М.
8	«Осенние мотивы»		Выставка	Татевосян Е.М.
Ноябрь				
9	День здоровья		Эстафета	Татевосян Е.М.
10	«Вместе весело играть»		Конкурсная-игровая программа	Татевосян Е.М.
11	«День народного единства»		Беседа. Викторина	Татевосян Е.М.
12	«Сюрприз для мамы»		Мастер-класс	Татевосян Е.М.
Декабрь				
13	Мастерская деда Мороза «Новогодние игрушки»		Конкурс новогоднего оформления кабинетов	Татевосян Е.М.
14	Правила поведения при ледоставе		Беседа	Татевосян Е.М.
15	«Зимний мир»		Выставка детского творчества	Татевосян Е.М.
16	«Пусть ёлка новогодняя нам радость принесёт»		Викторина	Татевосян Е.М.
Январь				
17	«Если ты в команде с нами, уважай закон Кубани!»		Беседа по закону 15:39	Татевосян Е.М.
18	«Зимние забавы»		Игры	Татевосян Е.М.
Февраль				
20	«Герои нашего времени»		Беседа	Татевосян Е.М.
21	«Я-будущий защитник Отечества!»		Конкурсная для юношества	Педагоги д/о
22	«Широкая Масленица»		Конкурсная программа	Педагоги д/о
23	«Растём здоровыми»		Игра	Татевосян Е.М.
Март				
24	« А ну-ка девочки»		Конкурсная программа Дню 8 Марта	Педагоги д/о
25	«Весенняя капель»		Выставка	Татевосян Е.М.
26	«Хорошие манеры, добрые слова»		Беседа	Татевосян Е.М.

	Наименование мероприятий	Дата	Вид деятельности	Ответственный
Апрель				
27	Улыбайся на здоровье!		Конкурсная программа	Татевосян Е.М.
28	«Удивительный мир космоса»		Игра-викторина	Татевосян Е.М.
29	«Георгиевская ленточка»		Мастер-класс	Татевосян Е.М.
Май				
30	«Подарок ветерану»		Акция	Татевосян Е.М.
31	«Победа в сердце каждого из нас»		Праздник ко Дню Победы	Татевосян Е.М.
32	«Мы-вместе!»		Праздник кружковцев	Татевосян Е.М.
33	Мероприятия по профилактике наркомании среди несовершеннолетних		Совместно с МБОУСОШ №7, МБОУСОШ №8, Удобненской сельской библиотекой	Татевосян Е.М.

2.7. Список литературы

1. Афонькин С. и Е. Все об оригами: Сп.Б.М.2006
2. Белова В.В. «Дополнительное образование: некоторые вопросы программирования». – М., 1997г.
3. Буйлова Л.Н. «Как разработать авторскую программу» – М., 2000 г.
4. Даль В.И. Толковый словарь живого великорусского языка
5. Зимняя И.А. и др. Общая культура человека в системе требований государственного образовательного стандарта. – М., 2000г.
6. Инновации в российском образовании. – М.: «МГУП»,2000г.
7. Кирьянова Ольга. Бумажные фантазии.М.2006.
8. Кулагина И.Ю. Возрастная психология (Развитие ребенка от рождения до 17 лет): Учебное пособие. – М., 1996г.
9. Кунихиро Касахара и Тоши Такахама, Оригами для знатоков. Alsio.1988
10. Методические рекомендации по составлению образовательных программ Учебных заведений./Под редакцией Л.Е. Курнешовой. –М.,1995г.
11. Питюков В.Ю. «Основные педагогические технологии». – М., «Гном-Пресс», 1999г.
12. Похлебкин В.В. Словарь международной символики и эмблематики. –М., «Международные отношения», 1994г.
13. Проектирование образовательных программ в Учреждениях дополнительного образования детей. / автор-составитель Буйлова Л.Н.. – М., 2003 г.
14. Сержантова Т.Б. Оригами. Базовые формы. М.2008
15. Соколова-Кубай Н. Узоры из бумаги. г. Тверь, Культура и традиции. 2006
16. Уолтер Хелен. Узоры из бумажных лент. М. 2007 г.
17. Соколова С. Школа оригами: аппликации и мозаика. - М.: Изд-во «ЭКСМО- Пресс»;СПб.:Валери СПД, 2008. - 176с., ил. (Серия: «школе и дома, —М.: Рольф Аким, 2007.Академия «Умелые руки».).

В соответствии с современными требованиями к дополнительным общеразвивающим программам, учебно-методическое обеспечение и информационное обеспечение программы (литература, методические материалы) дополнен информационным материалом о декоративных техниках работы с бумагой и ссылками на сайт «Страна мастеров». Дополнение поможет расширить представления учащихся о многообразии форм работы с бумагой.

Техники работы с бумагой

Айрис фолдинг («Радужное складывание») – техника складывания бумаги. Появилась в Голландии. Техника требует внимания и аккуратности, но при этом позволяет без труда делать эффектные открытки или украшать странички памятного альбома (скрапбукинг) интересными декоративными элементами. Примеры: <http://stranamasterov.ru/taxonomy/term/776>

Бумагопластика по виду творчества очень похожа на скульптуру. Но, в бумагопластике все изделия внутри пусты, все изделия - оболочки изображаемого предмета. А в скульптуре - либо идёт наращивание объёма дополнительными элементами, либо убирается (отсекается) лишнее.

Примеры: <http://stranamasterov.ru/taxonomy/term/462>

Гофротрубочки – так называется техника выполнения изделий, в которой для декорирования поверхностей или для создания объёмных фигур используют трубочки из гофрированной бумаги. Гофротрубочки получаются путём накручивания полосы бумаги на палочку, карандаш или спицу с последующим сжатием. Сжатая гофротрубочка хорошо держит форму и имеет множество вариантов исполнения и использования. Примеры: <http://stranamasterov.ru/taxonomy/term/1492>

Квиллинг (от англ. quilling – от слова quill «птичье перо») - искусство бумагокручения. Возникло в средневековой Европе, где монахи создавали медальоны, закручивая на кончике птичьего пера бумажные полоски с позолоченными краями, что создавало имитацию золотой миниатюры. Примеры: <http://stranamasterov.ru/taxonomy/term/587>

Оригами «Сложенная бумага» — древнее искусство складывания фигурок из бумаги.

Искусство оригами своими корнями уходит в древний Китай, где и была открыта бумага.

Примеры: <http://stranamasterov.ru/taxonomy/term/560>

Киригами– вид оригами, в котором допускается использование ножниц и разрезание бумаги в процессе изготовления модели. Это основное отличие киригами от других техник складывания бумаги, что подчёркнуто в названии:

киру – резать, ками – бумага. **Pop-up** – целое направление в искусстве. Эта техника сочетает элементы техник. - Киригами и Вырезания и позволяет создавать объемные конструкции и открытки, складывающиеся в плоскую фигуру.

Примеры: <http://stranamasterov.ru/taxonomy/term/1723>

- **Кусудама** (с яп. букв. «лекарственный шар») – бумажная модель, которая обычно (но не всегда) формируется сшиванием вместе концов

множества одинаковых пирамидальных модулей (обычно это стилизованные цветы, сложенные из квадратного листа бумаги), так что получается тело шарообразной формы. Как вариант, отдельные компоненты могут быть

склеены вместе (например, кусудама на нижнем фото полностью склеена, а не сшита). Иногда, как украшение, снизу прикрепляется кисточка. Искусство кусудамы происходит от древней японской традиции, когда кусудамы

использовались для фимиама и смеси сухих лепестков; возможно, это были первые настоящие букеты цветов или трав. Само слово представляет

комбинацию двух японских слов кусури (лекарство) и тама (шар). В настоящее время кусудамы обычно используют для украшения или в

качестве подарков. Кусудама является важной частью оригами, в частности как предшественница модульного оригами. Её часто путают с модульным оригами, что неверно, так как элементы, составляющие кусудаму, сшиты или склеены, а не вложены друг в друга, как предполагает модульное оригами.

Примеры: <http://stranamasterov.ru/taxonomy/term/850>

- **Оригами из кругов** - складывание оригами из бумажного круга.

Обычно затем из сложенных деталей склеивается аппликация.

Примеры: <http://stranamasterov.ru/taxonomy/term/1636>

- **Оригами модульное** - создание объёмных фигур из треугольных модулей оригами – придумана в Китае. Целая фигура собирается из множества одинаковых частей (модулей). Каждый модуль складывается по правилам классического оригами из одного листа бумаги, а затем модули

соединяются путем вкладывания их друг в друга. Появляющаяся при этом сила трения не даёт конструкции распасться. Примеры: <http://stranamasterov.ru/taxonomy/term/15>

Papier-mâché «жёваная бумага» – легко поддающаяся формовке масса, получаемая из смеси волокнистых материалов (бумаги, картона) с клеящими веществами, крахмалом, гипсом и т. д. Из папье-маше делают муляжи, маски, учебные пособия, игрушки, театральную бутафорию, шкатулки. В отдельных случаях даже мебель. В Федоскино, Палехе, Холуе из папье-маше изготавливают основу для традиционной лаковой миниатюры. Вы же можете декорировать заготовку из папье-маше не только красками, расписывая как известные художники, а используя декупаж или ассамбляж.

Примеры: <http://stranamasterov.ru/taxonomy/term/561>

Scrapbooking: scrap – вырезка, book – книга, букв. «книга из вырезок» – вид рукодельного искусства, заключающегося в изготовлении и оформлении семейных или личных фотоальбомов. Этот вид творчества представляет собой способ хранения личной и семейной истории в виде фотографий, газетных вырезок, рисунков, записей и других памятных мелочей, используя своеобразный способ сохранения и передачи отдельных историй с помощью особых визуальных и тактильных приёмов вместо обычного рассказа. Основная идея скрапбукинга – сохранить фотографии и другие памятные вещи о каких либо событиях на длительный срок для будущих поколений. Специальным образом декорированный фотоальбом состоит из отдельных листов, каждый из которых представляет законченную мысль, выраженную фотоколлажем. Обычно такой альбом охватывает какую-то одну тему: свадьбу, юбилей, рождение ребёнка, каникулы на море и так далее. Следует заметить, что скрапбукинг не ограничивается созданиями классических альбомов – **Йкинг, англ. cardmaking, букв. «изготовление открыток»**). Существует и так называемый «цифровой скрапбукинг», использующий для оформления и украшения фотографий различные программные вычислительные средства (универсальные графические редакторы или специализированное программное обеспечение, предназначенное для обработки фотографий и обрамления рамками различного вида и формы). Работу по созданию альбомов упрощает множество шаблонов, заготовок самых разных форм, использующие различные виды креплений (кольца, ленты, пружинки). Можно и самому изготовить заготовку, вырезав её из плотного картона, в виде силуэтов сердечка, замка, домика, цветочка и других декоративных элементов.

Из Википедии:

<http://ru.wikipedia.org/wiki/Скрапбук>

<http://www.scraboo.ru/>; <http://scrap-info.ru/>; <http://rus-scrap.ru/>

«**Стимпанк**» - направление в скрапбукинге - викторианский стиль, слегка переработанный, в духе эпохи Шерлока Холмса. Особенностью этого стиля является несколько сумрачное настроение, темные тона, смешанные с блестящими деталями, много металлического и «технического»,

«индустриального» на вид. Подробнее: <http://rus-scrap.ru/notes/stil-stimpank.html>

Тиснение («эмбоссинг») – механическое выдавливание, создающее изображения на бумаге, картоне, полимерном материале или пластике, фольге, на пергаменте (техника называется «пергамано», см.ниже), а также на коже или на бересте, при котором на самом материале получается рельефное изображение выпуклого или вогнутого штампа при нагреве или без него, иногда с дополнительным использованием фольги и краски. Тиснение осуществляется в основном на переплетных крышках, открытках, пригласительных билетах, этикеток, мягких упаковок и пр. Этот вид работ может определяться многими факторами: усилием, фактурой и толщиной

материала, направлением его порезки, макетом и другими факторами. Примеры: <http://stranamasterov.ru/taxonomy/term/1626>

Виды: - **Пергамано** - пергаментная бумага (плотная вощёная калька) обрабатывается инструментом для тиснения и в процессе обработки становится выпуклой и белеет.

Примеры: <http://stranamasterov.ru/taxonomy/term/1705> -

Текстурирование - нанесение изображения с помощью клише на гладкий материал, как правило, металлизированную бумагу, с целью имитации тиснения фольгой. Также применяется для имитации кожи определенных пород (например, клише с рисунком, имитирующим кожу крокодила и т. д)

Торцевание – вид бумажного творчества, заключающийся в создании аппликативной мозаики, создаваемой из небольших кусочков гофрированной (креповой) бумаги. Примеры: <http://stranamasterov.ru/taxonomy/term/521>

Существует торцевание на пластилине.

Подробнее: <http://stranamasterov.ru/taxonomy/term/666>

Также есть торцевание на шишках: <http://stranamasterov.ru/node/91429>

Оригами: обозначения, условные знаки и базовые формы Основные обозначения и условные знаки, принятые в оригами, необходимо знать очень хорошо, чтобы без труда читать схемы.

Изображение	Обозначение	Пример
	Линия складки "долиной", "на себя"	
	Стрелка	
	Линия складки "горой", "от себя"	
	Стрелка складки "горой", "от себя"	
	Стрелка складки "долиной", "на себя"	
	Перегнуть на себя – согнуть и разогнуть, сделав складку "долиной"	
	Получившаяся в результате перегиба линия	
	Невидимая	или изображаемая линия
	Обозначение	
	Изображение	
	Совместить	указанные точки
	Раздвинуть	бумажные слои

Равнозначные углы; равнозначные отрезки, прямой угол (90 гр.)

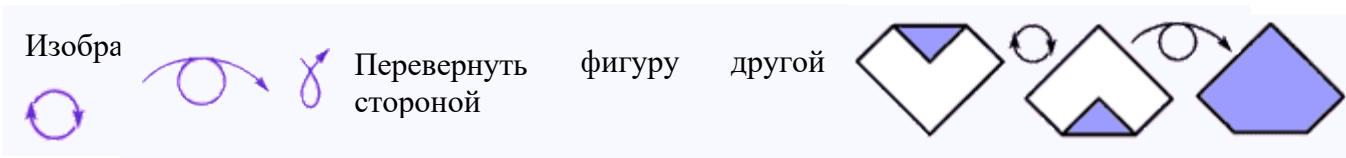

Комбинированные операции

Изображение	Обозначение	Пример
	Складка "гармошкой"	
	Проделать операцию несколько раз	
	Свернуть	
	Сложить несколько раз	
	Достать, открыть, вывернуть, развернуть	
Изображение	Обозначение	
	Номер операции	
	Стороны бумаги: цветная и нет	
	Увеличение масштабирования	
	Смотрите продолжение схемы на др. странице	

Изображение	Обозначение
	Линия для разреза

Базовые формы

1. Блин

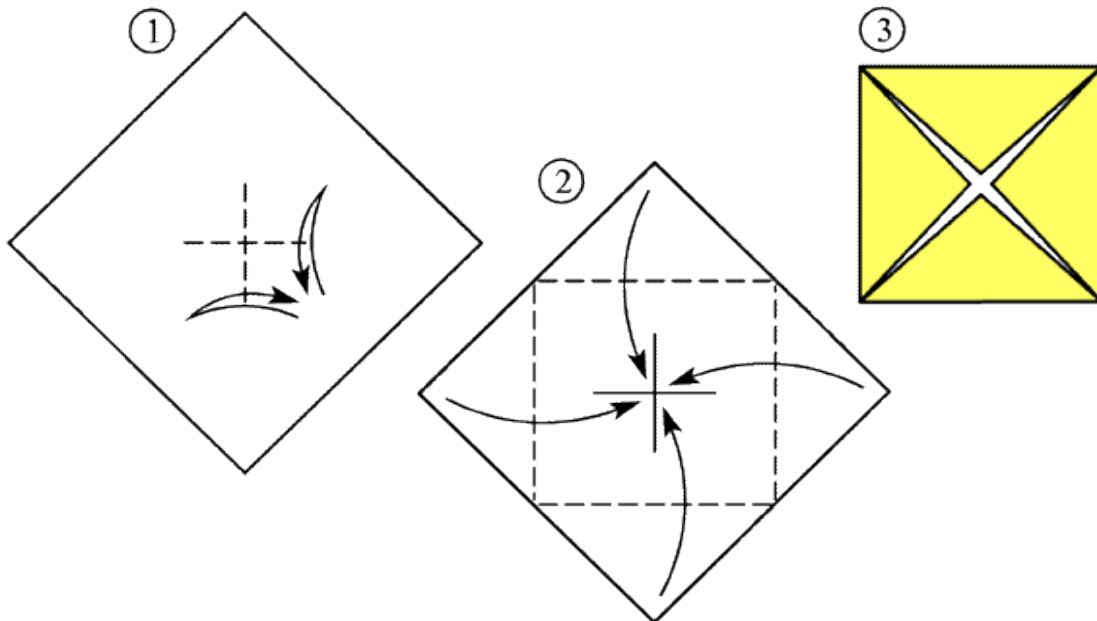

2. Водяная бомбочка

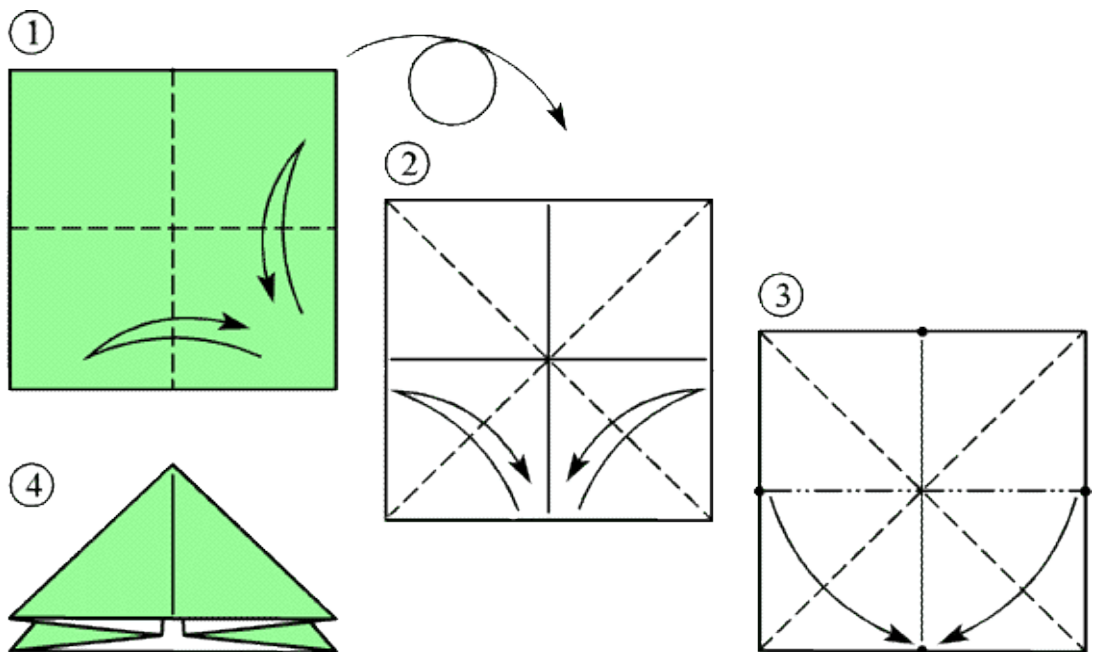

3. Ромб

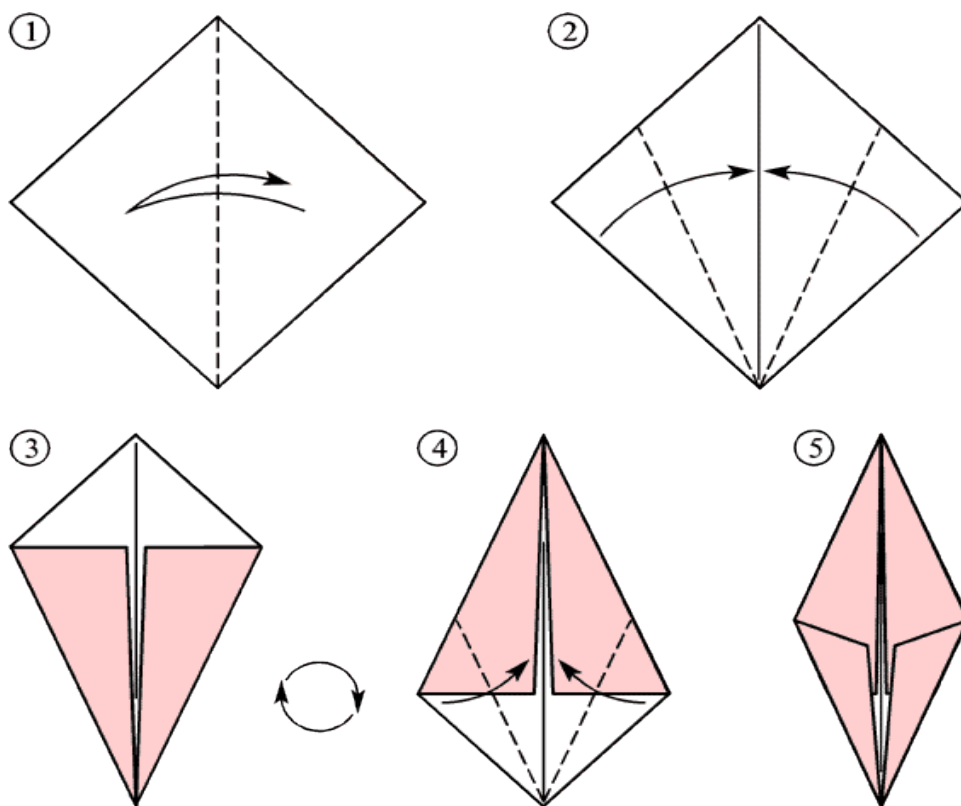

4. Рыба

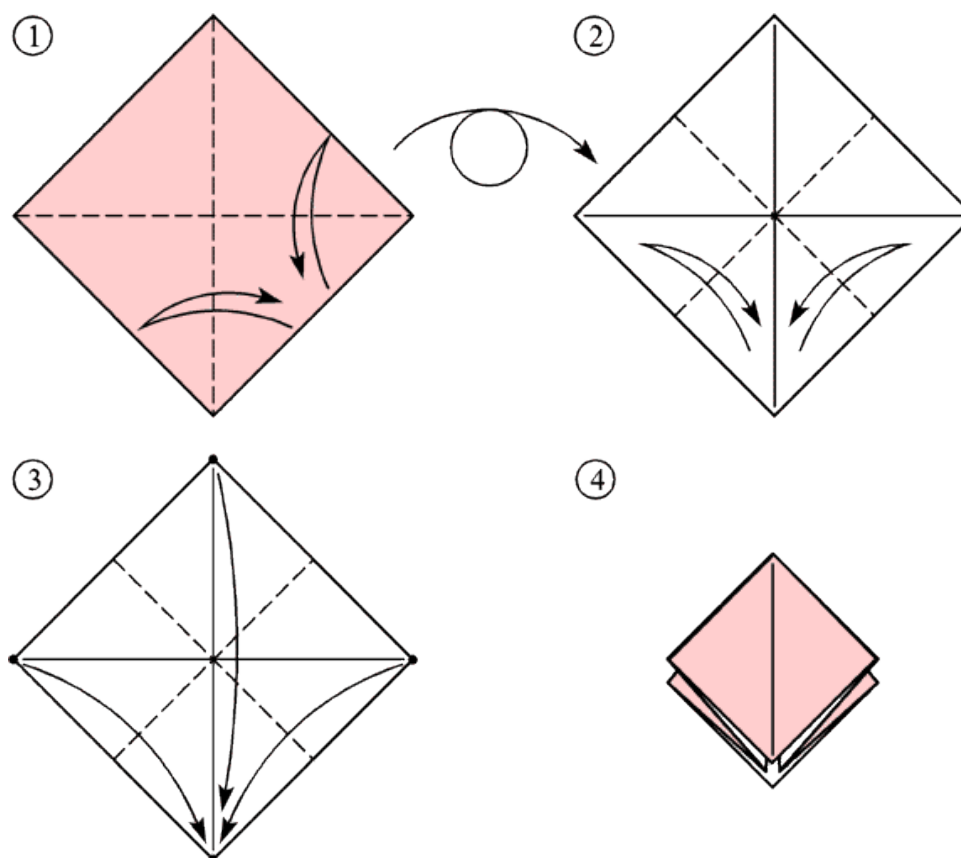

5. Квадрат

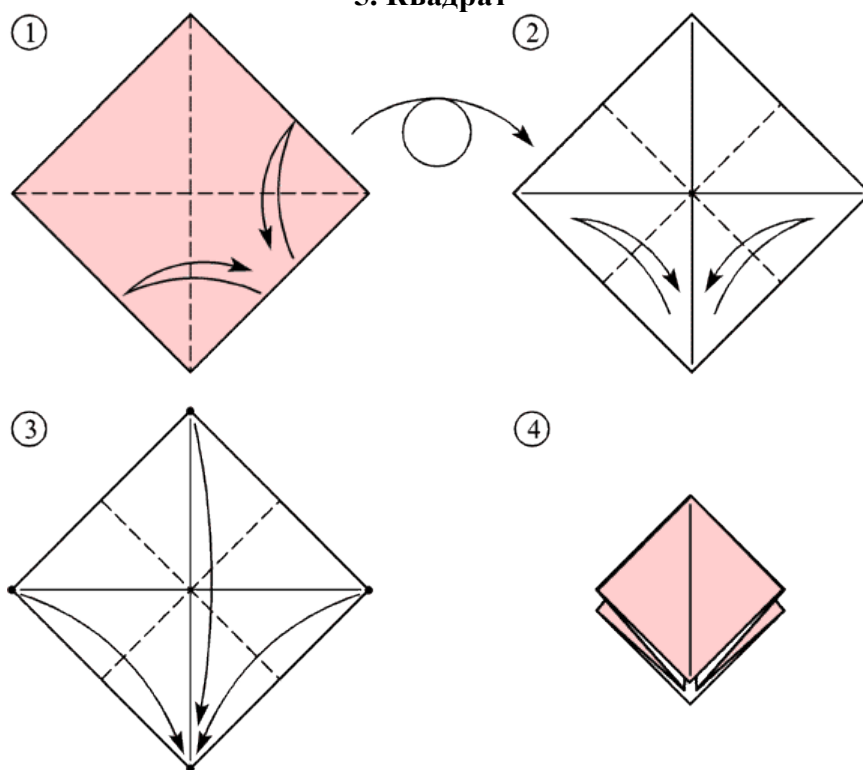

6. Лягушка (делается на основе базовой формы Квадрат)

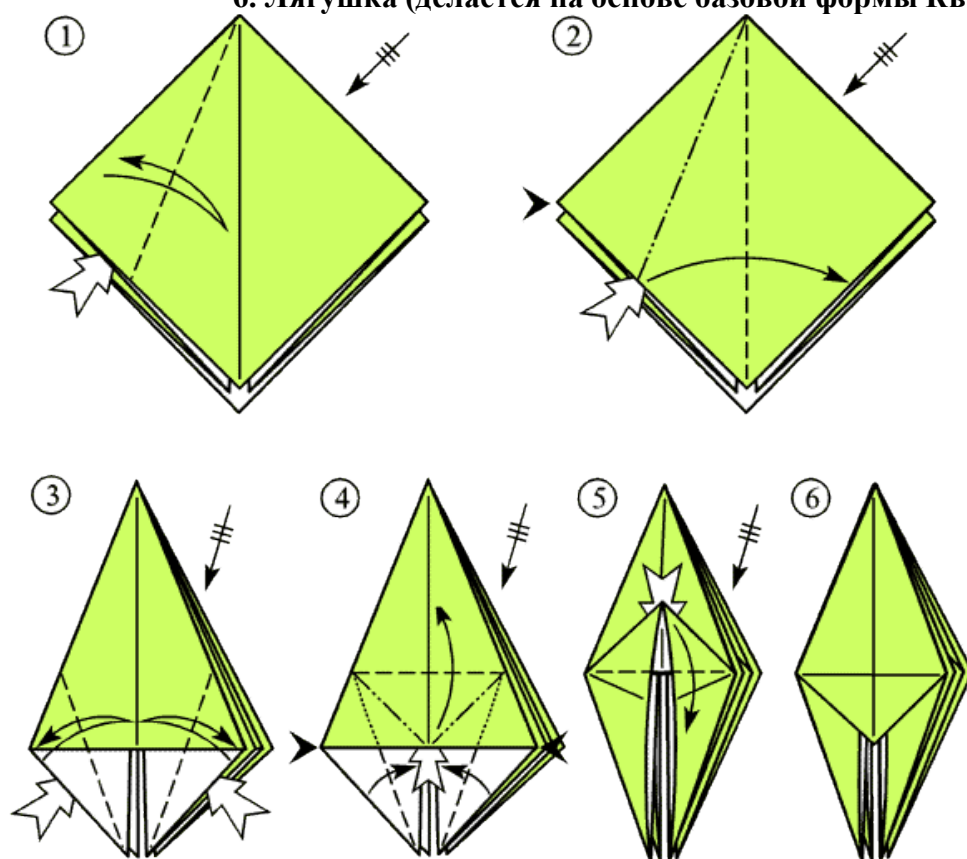

7. Стол (делается на основе базовой формы Катамаран)

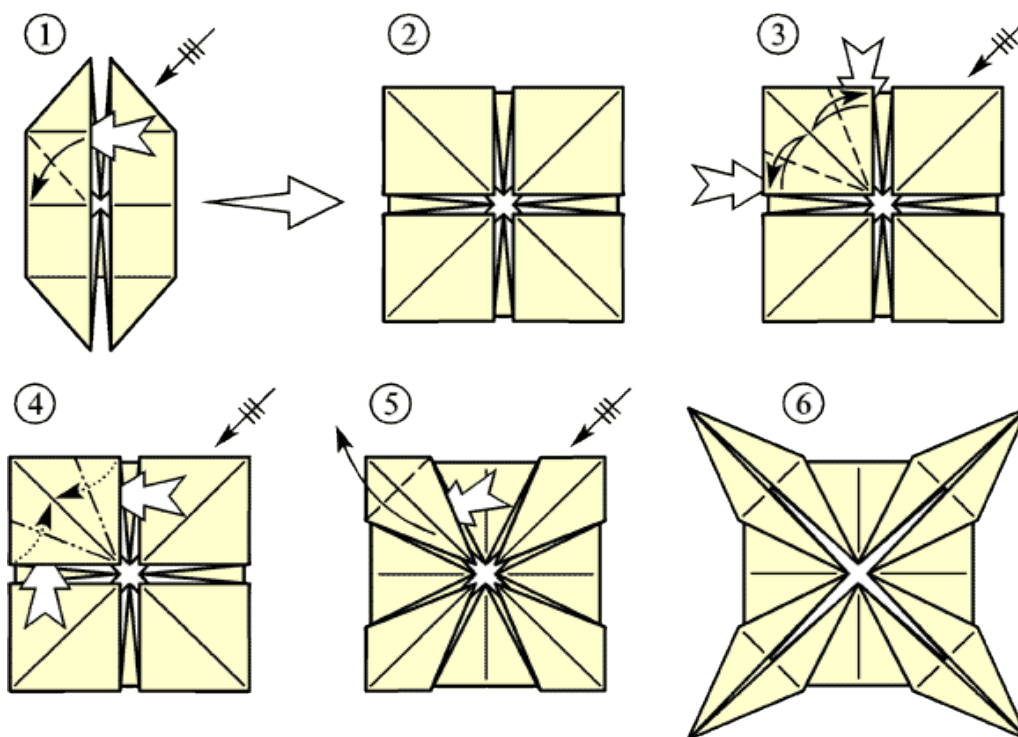

9. Катамаран и Вертушка (на 4-м этапе получается базовая форма Катамаран, на 6-м – Вертушка). Делается на основе базовой формы Дверь.

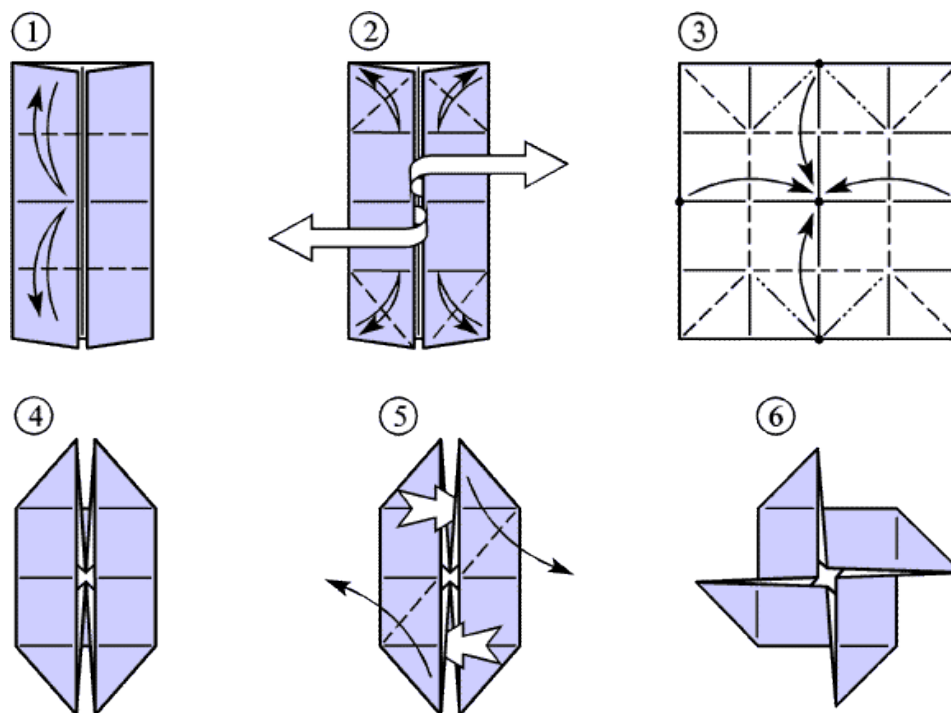

Карта личностных достижений обучающегося

(в баллах, соответствующих степени выраженности измеряемого качества)

Фамилия, имя ребенка _____ Возраст _____

Вид и название детского объединения _____

Ф.И.О. педагога _____

Дата начала наблюдения _____

Сроки диагностики. Показатели	1 п/г п/г	2
<p>1. Теоретическая подготовка ребёнка:</p> <p>1.1 Теоретические знания:</p> <p>1.2 Владение специальной терминологией</p> <p>II. Практическая подготовка ребенка:</p> <p>2.1. Практические умения и навыки, предусмотренные программой:</p> <p>2. Владение специальным оборудованием и оснащением</p> <p>2.3. Творческие навыки</p> <p>III. Общеучебные умения и навыки ребенка:</p> <p>3.1. Учебно-интеллектуальные умения:</p> <p>а) умение подбирать и анализировать специальную литературу</p> <p>б) умение пользоваться компьютерными источниками информации</p> <p>с) умение осуществлять учебно-исследовательскую работу</p> <p>2. Учебно-коммуникативные умения:</p> <p>а) умение слушать и слышать педагога</p> <p>б) умение выступать перед аудиторией</p> <p>с) умение вести полемику, участвовать в дискуссии.</p> <p>3.3. Учебно-организационные умения и навыки:</p> <p>а) умение организовать свое рабочее (учебное) место</p>		

<p>б) навыки соблюдения в процессе деятельности правил безопасности</p> <p>с) умение аккуратно выполнять работу</p> <p>IV. Предметные достижения учащегося:</p> <p>На уровне детского объединения (кружка, студии, секции).</p> <p>На уровне школы (по линии дополнительного образования).</p> <p>На уровне района, города.</p> <p>На всероссийском, международном уровне</p>		

Лист общеучебных достижений обучающегося

ФИО _____

№	Критерии	I год обучения	
		Полугодие	Конец года
1	Отношение к занятию в целом: положительное		
	безразличное		
	негативное		
2	Уровень познавательного интереса: интерес проявляется часто		
	редко		
	почти никогда		
3	Внимание: отличное		
	среднее		
	легко отвлекается		
4	Темп работы: опережает темп работы объединения с высоким качеством работы		
	опережает темп работы объединения с недостаточным качеством работы		
	соответствует темпу занятия		
	отстает от темпа занятия		
5	Оформление работ: по всем требованиям		
	частично нарушены требования		
	без выполнения требований		
	красиво		
	аккуратно		
	грязно		
6	Умение организовывать и контролировать свою работу на занятии: всегда		

	иногда		
	никогда		
7	Проявление творчества:		
	всегда		
	иногда		
	никогда		
8	Общеучебные навыки освоены: отлично		
	хорошо		
	удовлетворительно		
	плохо		

Протокол результатов промежуточной аттестации обучающихся

20__-20__ учебного года

Кружок: _____

Группа: _____

Уровень программы: _____

Ф.И.О. педагога: _____

Форма оценки результатов: уровень (высокий, средний, низкий)

№	ФИО учащихся	Форма аттестации	Уровень знаний
п/п			
1			
2			
3			
4			
5			
6			
7			
8			
9			
10			
11			
12			
13			
14			

Условные обозначения:



— высокий уровень знаний



— низкий уровень знаний



— средний уровень знаний

Анализ промежуточной аттестации:

Всего аттестовано: _____

Высокий уровень: _____

Средний уровень: _____

Низкий уровень: _____

Ф.И.О ПДО: _____ подпись _____

Протокол результатов итоговой аттестации обучающихся

20__-20__ учебного года

Кружок: _____

Группа: _____

Уровень программы: _____

Ф.И.О. педагога: _____

Форма оценки результатов: уровень (высокий, средний, низкий)

№ п/п	ФИО учащихся	Форма аттестации	Уровень знаний
1			
2			
3			
4			
5			
6			
7			
8			
9			
10			
11			
12			
13			
14			

Условные обозначения:



— высокий уровень знаний



— низкий уровень знаний



— средний уровень знаний

Анализ итоговой аттестации:

Всего аттестовано: _____

Высокий уровень: _____

Средний уровень: _____

Низкий уровень: _____

Ф.И.О ПДО: _____ подпись _____